

**PENGARUH PENDIDIKAN KEWIRAUSAHAAN DAN
PENGUNAAN MEDIA SOSIAL TERHADAP PERILAKU
WIRAUSAHA MUDA DI JAKARTA**



UNTAR
Universitas Tarumanagara

Oleh:

HOCKY JEKSEN / 115180518

**UNTUK MEMENUHI SYARAT-SYARAT
GUNA MENCAPAI GELAR SARJANA EKONOMI**

**PROGRAM STUDI S1 MANAJEMEN BISNIS
FAKULTAS EKONOMI DAN BISNIS
UNIVERSITAS TARUMANAGARA
JAKARTA
2021**

**PENGARUH PENDIDIKAN KEWIRAUSAHAAN DAN
PENGUNAAN MEDIA SOSIAL TERHADAP PERILAKU
WIRAUSAHA MUDA DI JAKARTA**



UNTAR
Universitas Tarumanagara

Oleh:

HOCKY JEKSEN / 115180518

**UNTUK MEMENUHI SYARAT-SYARAT
GUNA MENCAPAI GELAR SARJANA EKONOMI**

**PROGRAM STUDI S1 MANAJEMEN BISNIS
FAKULTAS EKONOMI DAN BISNIS
UNIVERSITAS TARUMANAGARA
JAKARTA
2021**

SURAT PERNYATAAN

Yang bertanda tangan di bawah ini:

Nama mahasiswa : Hocky Jeksen
NPM (Nomor Pokok Mahasiswa) : 115180518
Program Studi : S1 Manajemen
Alamat : Jl sutomo no 1 Kecamatan siak kabupaten siak
Telp. - _____
HP. 082386655662

Dengan ini saya menyatakan, apabila dalam pembuatan skripsi ternyata saya:

1. Melakukan plagiat/menyontek;
2. Mengutip tanpa menyebut sumbernya;
3. Menggunakan data fiktif atau memanipulasi data; .
4. Melakukan riset perusahaan fiktif (hal ini Jurusan Akuntansi/Manajemen dapat konfirmasi langsung ke perusahaan terkait sesuai dengan surat risetnya).

Saya bersedia dikenakan sanksi berupa pembatalan skripsi dan diskors maksimal 2 (dua) semester. Kemudian apabila hal di atas terbukti setelah lulus ujian skripsi/komprehensif saya bersedia dinyatakan batal skripsi dan kelulusannya.

Demikian surat pernyataan ini saya buat dengan sebenarnya tanpa ada paksaan dari pihak manapun.

Jakarta, 29 Desember 2021



Hocky Jeksen

Catatan:

1. Asli dikembalikan ke jurusan Akuntansi/Manajemen dan difotocopy untuk mahasiswa yang bersangkutan.
2. Harap disertakan pada skripsi sebelum maupun setelah lulus ujian dan revisi.

UNIVERSITAS TARUMANAGARA
FAKULTAS EKONOMI DAN BISNIS
JAKARTA

HALAMAN TANDA PERSETUJUAN SKRIPSI

NAMA : HOCKY JEKSEN
NIM : **115180518**
PROGRAM / JURUSAN : S1 / MANAJEMEN
KONSENTRASI : MANAJEMEN KEWIRAUSAHAAN
JUDUL SKRIPSI : PENGARUH PENDIDIKAN
KEWIRAUSAHAAN DAN PENGGUNAAN
MEDIA SOSIAL TERHADAP PERILAKU
WIRAUSAHA MUDA DI JAKARTA

Jakarta, 29 Desember 2021

Pembimbing



(Lydiawati Soelaiman, ST., MM)

UNIVERSITAS TARUMANAGARA
FAKULTAS EKONOMI DAN BISNIS
JAKARTA

HALAMAN TANDA PENGESAHAN SKRIPSI

NAMA : HOCKY JEKSEN
NIM : **115180518**
PROGRAM / JURUSAN : S1 / MANAJEMEN
KONSENTRASI : MANAJEMEN KEWIRAUSAHAAN
JUDUL SKRIPSI : PENGARUH PENDIDIKAN
KEWIRAUSAHAAN DAN PENGGUNAAN
MEDIA SOSIAL TERHADAP PERILAKU
WIRAUSAHA MUDA DI JAKARTA

Telah diuji pada Ujian Skripsi dan Komprehensif tanggal 13 Januari 2022 dan dinyatakan lulus, dengan penguji yang terdiri atas :

1. Ketua Penguji : **IDA PUSPITOWATI, SE., ME**
2. Anggota Penguji : Lydiawati Soelaiman, ST., MM
Sanny Ekawati, SE., MM

Jakarta, 13 Januari 2022

Pembimbing



(Lydiawati Soelaiman, ST., MM)

ABSTRACT

- a) Hocky Jeksen (115180518)
- b) *The effect of entrepreneurship education and the use of social media on the behavior of young entrepreneurs in Jakarta*
- c) *X + 69 pages, 17 table, 6 picture, 6 attachment*
- d) *ENTREPRENEURSHIP*
- e) **Abstract:** *The aim of the study was to test and determine the influence of entrepreneurial education and the use of social media on young entrepreneurial behavior. The research design used in this research is a quantitative method with a descriptive approach. Sampling is done using non-probability sampling methods with convenience sampling approach techniques. Studied as many as 100 respondents who are young entrepreneurs in Jakarta. Data collection is done by distributing questionnaires online (Google Form). Structural Equation Modeling (SEM) uses SmartPLS 3 as a tool for analyzing data. The results of this study show that entrepreneurial education and the use of social media on young entrepreneurial behavior have a significant influence. This research can be used as input to individuals who want to start entrepreneurship.*
- f) *Keyword : Entrepreneurial education. Social media use, and entrepreneurial behavior*
- g) *Bilbiography : 38 references (1985-2021)*
- h) Lydiawati Soelaiman, ST., MM

ABSTRAK

- a) Hocky Jeksen (115180518)
- b) Pengaruh pendidikan kewirausahaan dan penggunaan media sosial terhadap perilaku wirausaha muda di Jakarta.
- c) X + 69 halaman, 17 tabel, 6 gambar, 6 lampiran
- d) KEWIRAUSAHAAN
- e) **Abstrak:** Tujuan dari penelitian ini adalah untuk menguji dan menentukan pengaruh pendidikan kewirausahaan dan penggunaan media sosial terhadap perilaku wirausaha muda. Desain penelitian yang digunakan dalam penelitian ini adalah metode kuantitatif dengan pendekatan deskriptif. Pengambilan sampel dilakukan dengan menggunakan metode *non-probability* sampling dengan teknik pendekatan *convenience* sampling. Diteliti sebanyak 100 responden yang merupakan pelaku wirausaha muda di Jakarta. Pengumpulan data dilakukan dengan menyebarkan kuisioner secara online (*google form*). Analisis yang digunakan adalah *Structural Equation Modeling* (SEM) dengan menggunakan SmartPLS 3 sebagai alat untuk menganalisis data. Hasil penelitian ini menunjukkan bahwa pendidikan kewirausahaan dan penggunaan media sosial terhadap perilaku wirausaha muda memiliki pengaruh signifikan. Penelitian ini dapat digunakan sebagai masukan kepada individu yang ingin memulai berwirausaha.
- f) Kata kunci : Pendidikan kewirausahaan, penggunaan media sosial, dan perilaku wirausaha
- g) Daftar Pustaka : 38 acuan (1985-2021)
- h) Lydiawati Soelaiman, ST., MM

HALAMAN MOTTO

**“Hard work beats talent when talent fails to work hard”
- KEVIN DURANT**

HALAMAN PERSEMBAHAN

Karya ini saya persembahkan
untuk keluarga tersayang, teman-teman
dan para pengajar dari tingkat sekolah hingga
perguruan tinggi yang telah sabar mendidik
serta memberi motivasi kepada saya

KATA PENGANTAR

Puji syukur kepada Tuhan Yang Maha Esa atas segala kebaikan dan kemurahan-Nya dalam proses penyusunan skripsi ini sehingga dapat berjalan dengan baik dan lancar. Penyusunan skripsi ini ditujukan untuk memenuhi syarat dalam meraih gelar sarjana pada Fakultas Ekonomi dan Bisnis (FEB) Universitas Tarumanagara Jakarta.

Penyusunan penelitian ini tidak terlepas dari bantuan, bimbingan, dan saran dari berbagai pihak. Oleh karena itu, pada kesempatan ini penulis ingin mengucapkan terimakasih yang sebesar-besarnya kepada:

1. Ibu Lydiawati Soelaiman, ST., MM selaku Dosen Pembimbing yang telah berkenan dalam meluangkan waktu, tenaga dan pikirain untuk memberikan bimbingan, pengarahan, dan menuntut penulis dari awal sampai akhir dalam penyusunan skripsi ini.
2. Bapak Dr. Sawidji Widoatmodjo, S.E., M.M., MBA., selaku Dekan Fakultas Ekonomi dan Bisnis Universitas Tarumanagara.
3. Bapak Dr. Keni, S.E., M.M., selaku Ketua Jurusan Manajemen Fakultas Ekonomi dan Bisnis Universitas Tarumanagara.
4. Bapak Franky Slamet, S.E., M.M., selaku Kaprodi Manajemen Fakultas Ekonomi dan Bisnis Universitas Tarumanagara.
5. Segenap dosen dan asisten dosen Fakultas Ekonomi dan Bisnis Universitas Tarumanagara, yang telah mengajar dan memberikan pengetahuan selama perkuliahan berlangsung, dan juga kepada seluruh staf dan karyawan yang telah membantu penulis dalam segala hal.
6. Kepada kedua orang tua tercinta Bapak Bastian dan Ibu Rita serta kakak dan adik saya yang turut memberi dukungan dan motivasi selama pembuatan skripsi berlangsung.
7. Kepada teman-teman kuliah khususnya Arman Guo, Mujiantoro, Airen Calista, Velisya Lee, serta Sheily Tanzil yang turut membantu, menghibur dan berjuang bersama untuk lulus bersama.
8. Seluruh responden yang tidak bisa disebutkan satu per satu yang telah mengisi kuisisioner penelitian ini.
9. Serta seluruh pihak yang memberi dukungan secara langsung maupun tidak langsung dalam selesainya penyusunan skripsi ini.

Akhir kata, peneliti menyadari bahwa masih terdapat kekurangan pada penyusunan penelitian ini. Peneliti sangat terbuka akan kritik dan saran dari berbagai kalangan untuk hasil yang lebih baik. Semoga Skripsi ini dapat berguna dan membantu para pembaca terutama dalam segi akademik seperti

penelitian selanjutnya.

Siak, 5 Januari 2022

A handwritten signature in black ink, appearing to read 'Hocky Jeksen', written in a cursive style.

(Hocky Jeksen)

DAFTAR ISI

PENDAHULUAN	1
A. Permasalahan	1
1. Latar Belakang	1
2. Identifikasi Masalah	2
3. Batasan Masalah.....	3
4. Rumusan Masalah	3
B. Tujuan dan Manfaat.....	3
1. Tujuan Penelitian	3
2. Manfaat penelitian.....	3
BAB II	5
LANDASAN TEORI.....	5
A. Gambaran Umum Teori	5
B. Defisini Konseptual Variabel	5
1. Penggunaan Media Sosial.....	5
2. Pendidikan Kewirausahaan.....	6
3. Perilaku Kewirausahaan	7
C. Kaitan Antara Variabel-Variabel.....	7
1. Keterkaitan antara penggunaan media sosial terhadap perilaku wirausaha.....	7
2. Keterkaitan antara pendidikan kewirausahaan terhadap perilaku wirausaha.....	8
D. Kerangka Pemikiran dan Hipotesis	11
BAB III.....	12
METODE PENELITIAN	12
A. Desain Penelitian.....	12
B. Populasi, Teknik Pemilihan Sampel, dan Ukuran Sampel.....	13
1. Populasi	13
2. Teknik Pemilihan Sampel.....	13
3. Ukuran Sampel.....	13
C. Operasionalisasi Variabel dan Instrumen	14
1. Pendidikan Kewirausahaan.....	14
2. Penggunaan Media Sosial.....	15
3. Perilaku Wirausaha	16
E. Analisis Validitas dan Realibilitas	17
1. Analisis Validitas	17

2. Analisis Reliabilitas	18
F. Analisis Data.....	18
1. Uji Koefisien Dererminasi (R-Square atau R)	18
2. Uji pengukuran F-Square	19
3. Uji Q-Square (Q2).....	19
4. Goodness of Fit (GoF).....	19
5. <i>Path Coefficient</i> dan Uji Hipotesis.....	20
G. Hasil Analisis Validitas dan Reabilitas.....	21
1. Hasil Uji Validitas	21
2. Hasil Uji Realibilitas	24
BAB IV	25
HASIL PENELITIAN DAN PEMBAHASAN	25
A. Deskripsi Subjek Penelitian	25
1. Jenis Kelamin.....	25
2. Usia	26
3. Lama Berwirausaha	26
B. Deskripsi Objek Penelitian.....	27
1. Pendidikan Kewirausahaan.....	27
2. Penggunaan Media Sosial.....	28
3. Perilaku Wirausaha	30
C. Hasil Analisis Data	31
1. Uji R-Square ().....	31
2. Uji F-Square()	31
3. Uji Q-Square ()	32
4. Uji kecocokan Model (GoF)	32
5. Path Cofficient	33
D. Pembahasan	35
BAB V	37
PENUTUP	37
A. Kesimpulan	37
B. Keterbatasan dan Saran.....	37
1. Keterbatasan	37
2. Saran.....	38

DAFTAR PUSTAKA

- Abdillah, W., H. (2015). (2015). *Partial Least Square (PLS)*. Andi.
- Abdullah, T. dan F. T. (2012). *Manajemen Pemasaran*. PT. Raja Grafindo Persada.
- Ajzen, I., & Fishbein, M. (1975). *Belief, Attitude, Intention, and Behavior: An Introduction to Theory and Research*. MA: Addison-Wesley.
- Anderson, A. R., & Jack, S. L. (2008). Role typologies for enterprising education: The professional artisan? *Journal of Small Business and Enterprise Development*, 15(2), 259–273. <https://doi.org/10.1108/14626000810871664>
- Arifah dan Astim. (2013). *Kapita Selekta Kewirausahaan*. YAPEMDO.
- Borg, W R & Gall, M. D. (2003). *Educational Research: an Introduction* (7th ed.). Longman. Inc.
- Boyd, D. M., & Ellison, N. B. (2007). Social network sites: Definition, history, and scholarship. *Journal of Computer-Mediated Communication*, 13(1), 210–230. <https://doi.org/10.1111/j.1083-6101.2007.00393.x>
- Chin, W. W. (1998). The Partial Least Squares Approach to Structural Equation Modeling. *Modern Methods for Business Research*, 295, 336.
- Davis Fred D. (1989). *Perceived Usefulness Perceives Ease of Use, and User Acceptance of Information Technology*. Vol 13 no, 319-340.
- de Jong, J. P. J., Parker, S. K., Wennekers, S., & Wu, C. H. (2015). Entrepreneurial Behavior in Organizations: Does Job Design Matter? *Entrepreneurship: Theory and Practice*, 39(4), 981–995. <https://doi.org/10.1111/etap.12084>
- Donnellon, A., Ollila, S., & Williams Middleton, K. (2014). Constructing entrepreneurial identity in entrepreneurship education. *International Journal of Management Education*, 12(3), 490–499. <https://doi.org/10.1016/j.ijme.2014.05.004>
- Fayolle, A., Gailly, B., & Lassas-Clerc, N. (2006). Assessing the impact of entrepreneurship education programmes: A new methodology. *Journal of European Industrial Training*, 30(9), 701–720. <https://doi.org/10.1108/03090590610715022>
- Gallaughier, J., & Ransbotham, S. (2010). Social media and customer dialog management at Starbucks. *MIS Quarterly Executive*, 9(4), 197–212.
- Garson. (2016). *Partial Least Squares : Regression & Structural Equation Models*. Statistical Publishing Associates.
- Ghozali, Imam, H. L. 2015. (2015). *Konsep, Teknik, Aplikasi Menggunakan Smart PLS 3.0 Untuk Penelitian Empiris*. BP Undip.
- Kadir, M. B. A., Salim, M., & Kamarudin, H. (2012). The Relationship Between Educational Support and Entrepreneurial Intentions in Malaysian Higher Learning Institution. *Procedia - Social and Behavioral Sciences*, 69(Iceepsy), 2164–2173. <https://doi.org/10.1016/j.sbspro.2012.12.182>
- Kaplan, A. M., & Haenlein, M. (2010). Users of the world, unite! The challenges and opportunities of Social Media. *Business Horizons*, 53(1), 59–68.

<https://doi.org/10.1016/j.bushor.2009.09.003>

- Hair, J. F., Jr., et. al. (2008). *Multivariate Data Analysis with Reading* (fourth). Prentice-Hall International Inc.
- Hanlon, B. dan Larget, B. (2011). *Samples and Populations*, Statistics Wisconsin University Journal.
- Hermawan, A. (2006). *Metode Penelitian*. PT. Gramedia Widia Sarana Indonesia.
- Jonathan Tanazha dan Herlina Budiono. (2021). PENGARUH PENDIDIKAN KEWIRAUSAHAAN, EFIKASI DIRI, KEPRIBADIAN DAN PERAN FAKTOR KELUARGA TERHADAP NIAT BERWIRAUSAHA.
- Malhotra, N. K. (2015). *Essentials of Marketing Research*. Pearson Education Limited.
- Mair, J. (2005). Entrepreneurial Behavior in a Large Traditional Firm: Exploring Key Drivers. *Corporate Entrepreneurship and Venturing*, 49–72. https://doi.org/10.1007/0-387-24850-1_3
- Nakara, W.A., Benmoussa, F.-Z. and Jaouen, A. (2012). Entrepreneurship and social media marketing: evidence from French small business. *International Journal of Entrepreneurship and Small Business*, Vol. 16, 386–405.
- Nasution. (2009). *Metode Research (Penelitian Ilmiah)*. Bumi Aksara.
- Nee, V. (1998). Norms and Networks in Economic and Organizational Performance. *American Economic Review*, 88(2), 85–89. <https://doi.org/10.2307/116898>
- Park, J. Y., Sung, C. S., & Im, I. (2017). Does social media use influence entrepreneurial opportunity? A review of its moderating role. *Sustainability (Switzerland)*, 9(9), 1–16. <https://doi.org/10.3390/su9091593>
- Pousther, J. (2016), “Smartphone ownership and internet usage continues to climb in emerging economies”, available at: www.pewglobal.org/2016/02/22/smartphone-ownership-and-internetusage-continues-to-climb-in-emerging-economies/ (accessed 2 August 2016).
- Riani, D., & Almujab, S. (2019). PENGARUH PENDIDIKAN KEWIRAUSAHAAN TERHADAP PERILAKU WIRAUSAHA. *Oikos : Jurnal Ekonomi Dan Pendidikan Ekonomi*, 3(2), 108-115. doi:10.23969/oikos.v4i1.2156
- Riegner, C. (2007). Word of mouth on the web: The impact of web 2.0 on consumer purchase decisions. *Journal of Advertising Research*, 47(4), 436–447. <https://doi.org/10.2501/S0021849907070456>
- Rizal, A. (2021, 22 Februari). *Kini pengguna internet mencapai 175 juta orang*. www.infokomputer.grid.id. Diakses pada 10 Oktober 2021, pada <https://infokomputer.grid.id/read/122035258/kini-pengguna-internet-di-indonesia-telah-mencapai-175-juta-orang>
- Roscoe, J. T. (1975). *Fundamental research statistics for the behavioural sciences* (Second (ed.)). Holt Rinehart & Winston.
- Sekaran, Uma dan Bougie, R. (2016). *Research Methods For Business: A Skill Building*

Approach.

- Slamet. J.P. (2021, 28 Juni). *Pengguna internet di Indonesia*.
www.kompaspedia.kompas.id. Diakses pada 11 Oktober 2021, pada
<https://kompaspedia.kompas.id/baca/infografik/peta-tematik/pengguna-internet-di-indonesia>
- Steenkamp, M., & Hyde-Clarke, N. (2014). The use of Facebook for political commentary in South Africa. *Telematics and Informatics*, 31(1), 91–97.
<https://doi.org/10.1016/j.tele.2012.10.002>
- Sugiyono. (2007). *Metode Penelitian Kuantitatif Kualitatif dan R&D*. ALFABETA.
- Sugiyono. (2015). *Metode Penelitian Kuantitatif, Kualitatif, dan R&D*. ALFABETA.
- Supranto, J. (2011). *Pengukuran Tingkat Kepuasan Pelanggan Untuk Menaikkan Pangsa Pasar (Empat (ed.))*. PT Rineka Cipta.
- Turan, Mehmet & Kara, Ali. (2018). Online social media usage behavior of entrepreneurs in an emerging market: Reasons, expected benefits and intentions. *Journal of Research in Marketing and Entrepreneurship*. 20. 10.1108/JRME-09-2016-0034.
- Turker, D., & Selcuk, S. S. (2009). Which factors affect entrepreneurial intention of university students? *Journal of European Industrial Training*, 33(2), 142–159.
<https://doi.org/10.1108/03090590910939049>
- Viswanath Venkatesh, Michael G. Morris, G. B. D. and F. D. D. (2003). *USER ACCEPTANCE OF INFORMATION TECHNOLOGY: TOWARD A UNIFIED VIEW*.
- Yamin, S. dan H. K. (2011). *Generasi Baru Mengolah Data Penelitian dengan Partial Least Square Path Modeling: Aplikasi dengan Software XLSTAT, SmartPLS, dan Visual PLS*. Salemba Infotek.
- Young, J. (1997). *Entrepreneurship education and learning for university students and practicing entrepreneurs*. Chicago.
- Zellatifanny, C. M., & Mudjiyanto, B. (2018). Tipe Penelitian Deskripsi Dalam Ilmu Komunikasi. *Diakom: Jurnal Media Dan Komunikasi*, 1(2), 83–90.
<https://doi.org/10.17933/diakom.v1i2.20>
- Zimmerman, Jan & Sahlin, D. (2010). *Social Media Marketing All-In-One For Dummies*. Wiley Publishing, Inc.

LAMPIRAN 1. KUISIONER

PENGARUH PENDIDIKAN KEWIRAUSAHAAN DAN PENGGUNAAN MEDIA SOSIAL TERHADAP PERILAKU WIRAUSAHA MUDA DI JAKARTA

Kepada responden terhormat,

Perkenalkan saya Hocky Jeksen sedang menyelesaikan tugas akhir skripsi dengan judul "pengaruh pendidikan kewirausahaan dan penggunaan media sosial terhadap perilaku wirausaha muda di Jakarta". Dalam rangka mengumpulkan data, saya memohon kesediaan saudara/saudari meluangkan waktu untuk mengisi kuisisioner ini. Hasil dari kuisisioner ini akan sepenuhnya digunakan untuk kepentingan peneliti.

Mohon bantuan sdr/i untuk memberikan jawaban selengkap dan sejujur mungkin.

Atas kesediaan serta kerjasamanya, saya ucapkan terima kasih.

Hormat saya

Hocky jeksen

Profil responden

1. Jenis kelamin
 - a) Pria
 - b) Wanita

2. Usia
 - a) < 20 tahun
 - b) 20 – 25 tahun
 - c) 26 – 30 tahun

3. Domisili saat ini
 - a) Jakarta barat
 - b) Jakarta pusat
 - c) Jakarta selatan
 - d) Jakarta timur
 - e) Jakarta utara

4. Pendidikan terakhir
 - a) SMA
 - b) Diploma
 - c) S1
 - d) S2

5. Media sosial yang digunakan untuk berbisnis
 - a) Instagram
 - b) Facebook
 - c) Twitter
 - d) Youtube
 - e) Whatsapp
 - f) Tiktok
 - g) Lainnya

6. Bidang usaha
 - a) Jasa
 - b) Kuliner

- c) Kerajinan
- d) Kecantikan
- e) Fashion
- f) Lainnya

7.

Lama berwirausaha

- a) 1 – 2 tahun
- b) 2 – 5 tahun
- c) > 5 tahun

1. Variabel Pendidikan Kewirausahaan

Pendidikan Kewirausahaan adalah usaha terencana dan aplikatif untuk meningkatkan pengetahuan, intensi/niat dan kompetensi peserta didik untuk mengembangkan potensi dirinya dengan di wujudkan dalam perilaku kreatif, inovatif dan berani mengelola resiko.

No	Pernyataan	STS	TS	N	S	SS
1	Pendidikan kewirausahaan membuat saya memiliki mental dan watak berwirausaha.					
2	Pendidikan kewirausahaan mengembangkan pola pikir dan kreativitas saya dalam berwirausaha.					
3	Pendidikan kewirausahaan mengembangkan					

	motivasi diri untuk berwirausaha.					
4	Pendidikan kewirausahaan sangat bermanfaat sebagai bekal untuk menjadi wirausahawan.					
5	Seminar dan/atau workshop kewirausahaan memiliki peran penting bagi seseorang yang akan memulai usaha.					
6	Seminar dan/atau workshop memiliki kontribusi yang besar terhadap usaha seseorang.					

2. Variabel Penggunaan Media Sosial

Penggunaan media sosial adalah suatu proses atau kegiatan yang dilakukan seseorang menggunakan sebuah media yang dapat berguna untuk berbagi informasi, berbagi ide, berkreasi, berfikir, berdebat, menemukan teman baru dan berbagai hal lainnya dengan sebuah aplikasi online.

No	Pernyataan	STS	TS	N	S	SS
1	Media sosial membuat saya lebih mudah untuk berkontribusi dan memperoleh umpan balik.					
2	Keterbukaan pada media sosial membuat konsumen saya dapat mendukung dengan memilih like, berkomentar dan mengirimkan informasi pada pengguna media sosial lainnya.					
3	Media sosial membuat saya dapat berkomunikasi dengan konsumen dengan lebih mudah.					
4	Media sosial memberi saya					

	peluang untuk menemukan segmen pasar dengan cepat dan efektif.					
5	Media sosial dapat menghubungkan saya pada link maupun sumber lainnya yang memiliki minat yang sama.					

3. Variabel Perilaku Wirausaha

No	Pernyataan	STS	TS	N	S	SS
1	Saya merupakan seseorang yang menetapkan tujuan yang ingin dicapai.					
2	Saya dapat mempengaruhi orang lain untuk mencapai tujuan. mengirimkan informasi pada pengguna media sosial					

	lainnya.					
3	Saya orang yang mempercayai proses walau kadang melewati masa sulit.					
4	Saya berani menghadapi resiko dalam berwirausaha.					
5	Saya mampu memutuskan untuk mengambil beberapa pilihan yang ada guna mencapai tujuan.					

Lampiran 2 : Hasil Tanggapan dari Responden

Pendidikan Kewirausahaan

No.	PK1	PK2	PK3	PK4	PK5	PK6
1	5	5	5	5	5	5
2	3	3	3	3	3	3
3	5	5	5	5	4	5
4	4	4	4	5	5	4
5	4	4	3	5	3	4
6	4	4	5	4	4	3
7	5	5	4	4	5	5

8	4	3	5	5	3	4
9	5	4	5	4	5	5
10	4	4	4	5	4	3
11	5	5	5	5	5	5
12	5	5	5	5	5	5
13	5	4	4	5	5	4
14	5	5	5	4	5	5
15	5	5	5	5	5	5
16	4	4	4	5	4	4
17	5	5	5	5	5	5
18	4	4	5	5	4	5
19	5	5	5	5	5	5
20	5	5	5	5	5	5
21	5	5	5	5	5	5
22	4	4	4	4	4	4
23	3	4	4	4	4	3
24	5	5	5	5	5	5
25	5	4	4	5	4	5
26	5	5	5	5	5	5
27	5	5	5	5	5	5
28	5	5	5	5	5	5
29	3	4	4	3	4	4
30	5	5	5	5	5	5
31	5	5	5	5	5	5
32	5	5	4	5	4	4
33	4	4	4	4	4	4
34	4	5	5	4	5	5
35	4	3	4	4	4	5
36	4	5	5	4	5	4
37	4	5	5	4	3	3
38	4	4	3	3	4	4
39	3	4	3	4	3	3

40	4	5	5	4	4	5
41	5	5	5	5	4	5
42	5	5	5	5	5	5
43	4	4	4	4	5	4
44	5	5	5	5	5	4
45	3	3	3	4	3	3
46	4	4	3	4	5	5
47	4	3	4	5	4	5
48	4	4	5	4	4	4
49	4	5	4	4	5	5
50	4	5	5	5	5	5
51	4	5	5	5	5	5
52	4	5	5	4	5	4
53	4	4	5	4	4	4
54	4	5	4	5	2	2
55	4	4	3	4	5	5
56	4	5	4	4	4	4
57	5	4	5	3	4	3
58	5	5	5	5	5	5
59	4	5	4	4	3	3
60	5	5	5	5	5	5
61	5	5	5	5	3	3
62	5	5	5	5	5	5
63	4	4	4	4	5	4
64	4	4	2	5	5	5
65	5	5	5	5	5	4
66	3	4	4	4	4	4
67	4	3	3	4	5	4
68	5	5	4	2	5	5
69	4	5	4	4	3	4
70	4	4	5	5	4	5
71	5	5	5	5	5	5

72	5	5	5	5	4	3
73	4	4	4	4	4	4
74	4	5	5	4	5	5
75	4	4	4	5	4	5
76	5	5	5	5	4	5
77	5	5	5	5	5	5
78	5	5	5	5	5	5
79	5	5	5	5	5	5
80	5	5	5	5	5	5
81	4	5	5	5	4	4
82	3	4	3	4	5	4
83	5	5	5	5	5	5
84	5	5	4	4	4	3
85	5	4	5	5	4	4
86	4	4	4	5	5	5
87	4	5	5	4	4	4
88	5	5	5	5	5	5
89	5	5	5	5	5	5
90	4	4	3	4	3	4
91	3	4	1	2	4	4
92	5	5	5	5	5	5
93	3	4	2	5	3	1
94	5	5	5	5	4	4
95	4	4	4	4	4	3
96	5	5	5	5	5	5
97	5	5	5	4	4	5
98	5	5	5	5	4	4
99	5	5	5	5	5	5
100	5	4	4	3	4	4

Penggunaan media sosial

No	MS1	MS2	MS3	MS4	MS5
1	5	5	5	5	5
2	4	4	4	5	5
3	5	5	5	5	5
4	4	5	5	5	4
5	4	3	5	4	4
6	5	3	5	5	4
7	4	5	4	5	4
8	4	4	5	3	5
9	5	5	4	5	5
10	5	4	4	4	5
11	5	5	5	5	5
12	5	5	5	5	5
13	5	4	4	5	5
14	5	5	4	5	5
15	5	5	5	5	5
16	4	4	4	4	4
17	5	5	5	5	5
18	5	4	5	5	5
19	5	5	5	5	5
20	5	5	5	5	5
21	5	5	5	5	5
22	3	4	4	4	4
23	4	5	5	5	5
24	5	5	5	5	5
25	5	4	4	5	4
26	5	5	5	5	5
27	5	5	5	5	5
28	5	5	5	5	5
29	5	5	5	4	4
30	5	5	5	5	5

31	5	5	5	5	5
32	4	5	4	5	4
33	4	4	4	4	4
34	5	5	5	5	5
35	4	3	4	4	3
36	4	5	5	5	4
37	5	4	5	5	5
38	5	5	4	5	4
39	4	5	3	3	4
40	5	5	4	4	5
41	3	5	5	3	5
42	5	5	5	5	5
43	4	5	5	5	5
44	5	5	5	5	5
45	4	4	4	4	4
46	5	5	4	5	3
47	4	3	4	4	3
48	5	5	5	5	4
49	5	5	5	5	5
50	5	5	5	5	5
51	4	4	4	4	4
52	5	4	5	5	5
53	5	5	5	5	5
54	5	4	5	5	4
55	4	4	4	4	4
56	4	5	5	4	4
57	4	4	5	4	5
58	5	5	5	5	5
59	4	4	5	5	5
60	5	5	5	5	5
61	4	4	4	4	5
62	5	5	5	5	5

63	5	4	5	5	5
64	5	4	4	3	5
65	5	5	4	4	3
66	5	4	4	5	5
67	3	4	4	5	4
68	4	5	4	4	4
69	4	4	5	4	4
70	4	4	4	5	4
71	5	5	5	5	5
72	4	4	5	5	5
73	4	4	4	4	4
74	5	4	5	5	5
75	4	4	5	5	4
76	5	5	5	5	5
77	5	5	5	5	5
78	5	5	5	5	5
79	5	5	4	5	5
80	5	5	5	5	5
81	4	4	5	4	5
82	4	4	5	4	4
83	5	5	5	5	5
84	4	4	5	3	4
85	5	5	5	4	5
86	5	5	5	5	5
87	5	5	5	5	5
88	5	5	5	5	5
89	5	5	5	5	5
90	4	4	3	3	3
91	5	5	5	5	5
92	4	5	4	5	5
93	5	3	4	2	3
94	5	5	5	4	4

95	5	4	4	4	4
96	5	5	5	5	5
97	5	5	4	5	5
98	5	5	5	4	5
99	5	5	5	5	5
100	4	5	4	4	3

Perilaku Wirausaha

No	PW1	PW2	PW3	PW4	PW5
1	5	5	5	5	5
2	3	2	2	2	2
3	5	4	5	5	5
4	4	5	4	4	5
5	3	3	4	4	4
6	4	5	4	4	5
7	4	4	4	4	5
8	2	5	4	3	4
9	5	5	4	5	5
10	5	4	4	5	4
11	5	5	5	5	5
12	5	5	5	5	5
13	4	4	4	5	4
14	5	5	5	4	5
15	5	5	5	5	5
16	5	4	4	4	4
17	5	5	5	5	5
18	5	5	5	4	5
19	5	5	5	5	5
20	5	5	5	5	5
21	5	3	5	5	5
22	3	3	4	4	4
23	5	4	5	4	5

24	4	4	4	4	4
25	4	4	5	5	5
26	5	5	4	3	4
27	5	5	5	5	5
28	5	3	2	5	5
29	5	3	3	3	4
30	5	5	5	5	5
31	5	5	5	5	5
32	5	4	5	4	5
33	4	4	4	4	4
34	4	5	5	4	5
35	3	4	3	3	3
36	4	4	5	4	5
37	5	5	5	5	5
38	5	4	4	4	5
39	5	4	5	5	5
40	5	5	5	4	5
41	5	1	5	4	5
42	5	5	5	5	5
43	4	4	5	4	4
44	5	5	5	5	4
45	4	4	4	4	4
46	5	3	5	4	4
47	4	4	5	5	3
48	5	3	4	3	4
49	5	3	5	4	5
50	5	3	5	5	5
51	5	5	5	5	5
52	5	5	5	5	5
53	5	4	5	5	4
54	5	4	5	4	5
55	5	3	4	4	3

56	5	4	4	4	4
57	5	3	4	5	5
58	5	5	5	5	5
59	5	2	4	4	4
60	5	5	5	5	5
61	4	4	4	4	4
62	5	5	5	5	5
63	5	5	4	4	5
64	5	4	5	3	3
65	4	4	4	4	4
66	4	4	5	4	4
67	4	4	3	3	4
68	4	4	5	4	3
69	4	4	4	4	4
70	5	3	4	4	5
71	5	5	5	5	5
72	5	3	1	4	4
73	5	5	5	5	5
74	5	4	4	5	4
75	4	5	5	4	4
76	5	5	5	5	5
77	5	4	5	5	5
78	5	5	5	5	5
79	5	5	5	5	5
80	5	4	5	5	5
81	4	5	4	4	4
82	5	4	5	5	5
83	5	5	5	5	5
84	3	4	5	5	5
85	4	5	5	5	4
86	5	5	5	5	5
87	4	4	5	5	4

88	5	3	5	5	5
89	5	5	5	5	5
90	3	4	4	3	3
91	3	4	4	5	5
92	4	4	5	4	5
93	5	5	3	5	4
94	4	4	4	4	4
95	4	3	5	3	3
96	5	5	5	5	5
97	5	5	5	4	5
98	5	3	3	3	3
99	5	5	5	5	5
100	4	4	4	4	3

Lampiran 3 : Deskripsi Responden

a. Jenis kelamin

No	Jenis kelamin	Responden	Persentase
1	Pria	71	71%
2	Wanita	29	29%
Total		100	100%

b. Usia

No	Usia	Responden	Persentase
1	< 20 tahun	10	10%
2	20 – 25 tahun	68	68%
3	26 – 30 tahun	22	22%
Total		100	100%

c. Domisili saat ini

No	Domisili usaha	Responden	Persentase
1	Jakarta barat	52	52%
2	Jakarta pusat	15	15%
3	Jakarta selatan	14	14%
4	Jakarta timur	5	5%
5	Jakarta utara	14	14%
Total		100	100%

d. Pendidikan terakhir

No	Pendidikan terakhir	Responden	Persentase
1	SMA	47	47%
2	Diploma	4	4%
3	S1	48	48%
4	S2	1	1%
Total		100	100%

e. Bidang usaha

No.	Bidang usaha	Responden	Persentase
1	Kuliner	39	39%
2	Jasa	27	27%
3	Fashion	13	13%
4	Kecantikan	5	5%
5	Lainnya	16	16%
Total		100	100%

f. Lama berwirausaha

No.	Lama berwirausaha	Responden	Persentase
1	1 – 2 tahun	62	62%
2	2 – 5 tahun	25	25%
3	5 tahun	13	13%
Total		100	100%

Lampiran 4 : Deskripsi Variabel

a. Variabel Pendidikan Kewirausahaan

No	Pernyataan	Jawaban					mean
		STS	TS	N	S	SS	
1	Pendidikan kewirausahaan membuat saya memiliki mental dan watak berwirausaha.	-	-	9	41	50	4,410
Persentase		0%	0%	9%	41%	50%	
2	Pendidikan kewirausahaan mengembangkan pola pikir dan kreativitas saya dalam berwirausaha.	-	-	6	35	59	4,530
Persentase		0%	0%	6%	35%	59%	
3	Pendidikan kewirausahaan mengembangkan motivasi diri untuk berwirausaha.	1	2	10	28	59	4,420
Persentase		1%	2%	10%	28%	59%	
4	Pendidikan kewirausahaan sangat bermanfaat sebagai bekal untuk menjadi wirausahawan.	-	2	5	35	58	4,490

Persentase		0%	2%	5%	35%	58%	
5	Seminar dan/atau workshop kewirausahaan memiliki peran penting bagi seseorang yang akan memulai usaha.	-	1	11	36	52	4,390
Persentase		0%	1%	11%	36%	52%	
6	Seminar dan/atau workshop memiliki kontribusi yang besar terhadap usaha seseorang.	1	1	13	32	53	4,350
Persentase		1%	1%	13%	32%	53%	

b. Variabel Penggunaan Media Sosial

No	Pernyataan	Jawaban					mean
		STS	TS	N	S	SS	
1	Media sosial membuat saya lebih mudah untuk berkontribusi dan memperoleh umpan balik.	-	-	3	33	64	4,610
Persentase		0%	0%	3%	33%	64%	
2	Keterbukaan	-	-	5	33	62	4,570

	pada media sosial membuat konsumen saya dapat mendukung dengan memilih like, berkomentar dan mengirimkan informasi pada pengguna media sosial lainnya.						
Persentase		0%	0%	5%	33%	62%	
3	Media sosial membuat saya dapat berkomunikasi dengan konsumen dengan lebih mudah.	-	-	2	33	65	4,630
Persentase		0%	0%	2%	33%	65%	
4	Media sosial memberi saya peluang untuk menemukan segmen pasar dengan cepat dan efektif.	-	1	6	26	67	4,590
Persentase		0%	1%	6%	26%	67%	
5	Media sosial dapat	-	-	7	29	64	4,570

	menghubungkan saya pada link maupun sumber lainnya yang memiliki minat yang sama.						
Persentase		0%	0%	7%	29%	64%	

c. Perilaku Wirausaha

No	Pernyataan	Jawaban					mean
		STS	TS	N	S	SS	
1	Saya merupakan seseorang yang menetapkan tujuan yang ingin dicapai.	-	1	7	26	66	4,570
Persentase		0%	1%	7%	26%	66%	
2	Saya dapat mempengaruhi orang lain untuk mencapai tujuan. mengirimkan informasi pada pengguna media sosial lainnya.	1	2	16	38	43	4,200
Persentase		1%	2%	16%	38%	43%	
3	Saya orang yang	1	2	5	31	61	4,490

	mempercayai proses walau kadang melewati masa sulit.						
		1%	2%	5%	31%	61%	
4	Saya berani menghadapi resiko dalam berwirausaha.	-	1	10	39	50	4,380
Persentase		0%	1%	10%	39%	50%	
5	Saya mampu memutuskan untuk mengambil beberapa pilihan yang ada guna mencapai tujuan.	-	1	9	31	59	4,480
Persentase		0%	1%	9%	31%	59%	

**Lampiran 5 : Hasil Uji Outer Model
Construct Reliability and Validity**

Matrix	Cronbach's Alpha	rho_A	Composite Relia...	»1	Copy to
	Cronbach's Al...	rho_A	Composite Rel...	Average Varian...	
MS	0.778	0.784	0.849	0.530	
PK_	0.831	0.839	0.877	0.546	
PW	0.778	0.794	0.849	0.534	

Convergent Validity – Outer Loadings

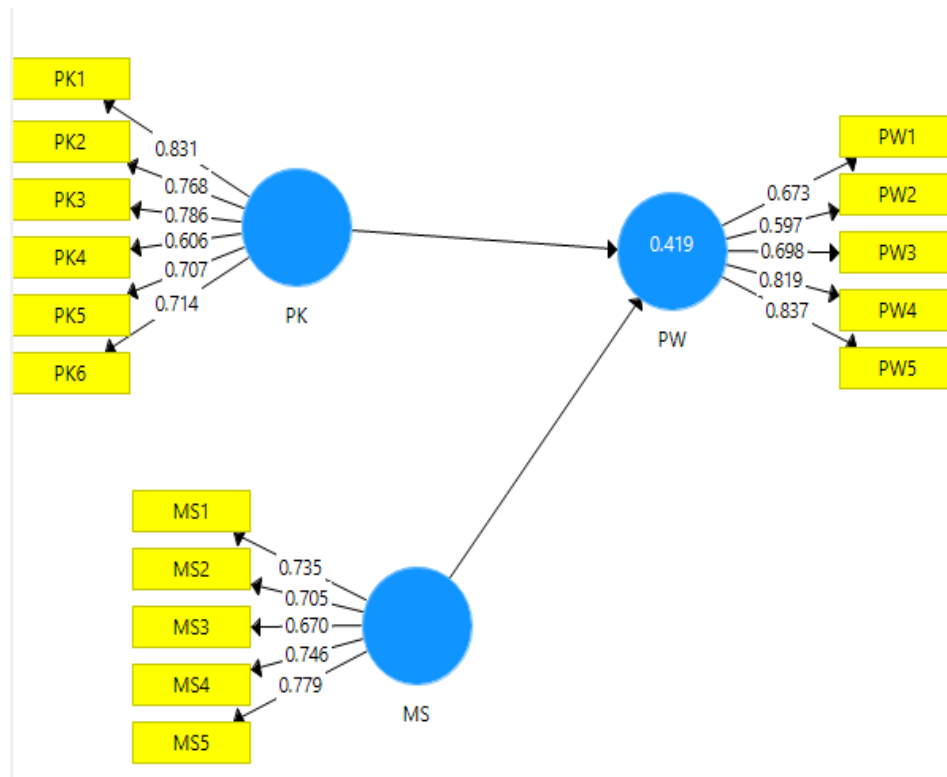

Outer Loading

	MS	PK_	PW
MS1	0.735		
MS2	0.705		
MS3	0.670		
MS4	0.746		
MS5	0.779		
PK1		0.831	
PK2		0.768	
PK3		0.786	
PK4		0.606	
PK5		0.707	
PK6		0.714	
PW1			0.673
PW2			0.597
PW3			0.698
PW4			0.819
PW5			0.837

Discriminant Validity

	MS	PK_	PW
MS	0.728		
PK_	0.655	0.739	
PW	0.588	0.590	0.731

Lampiran 6 : Hasil Uji Inner Model Valuation

R Square

Matrix	R Square	R Square Adjusted
PW	0.419	0.408

f Square

Matrix	f Square
MS	0.122
PK_	0.127
PW	

Path Coefficient

	Mean, STDEV, T-Values, P-Values	Confidence Intervals	Confidence Intervals Bias Corrected	Samples	
	Original Sampl...	Sample Mean (...)	Standard Devia...	T Statistics (O/...	P Values
MS -> PW	0.353	0.370	0.126	2.806	0.005
PK_ -> PW	0.359	0.362	0.133	2.706	0.007

Path Coefficient

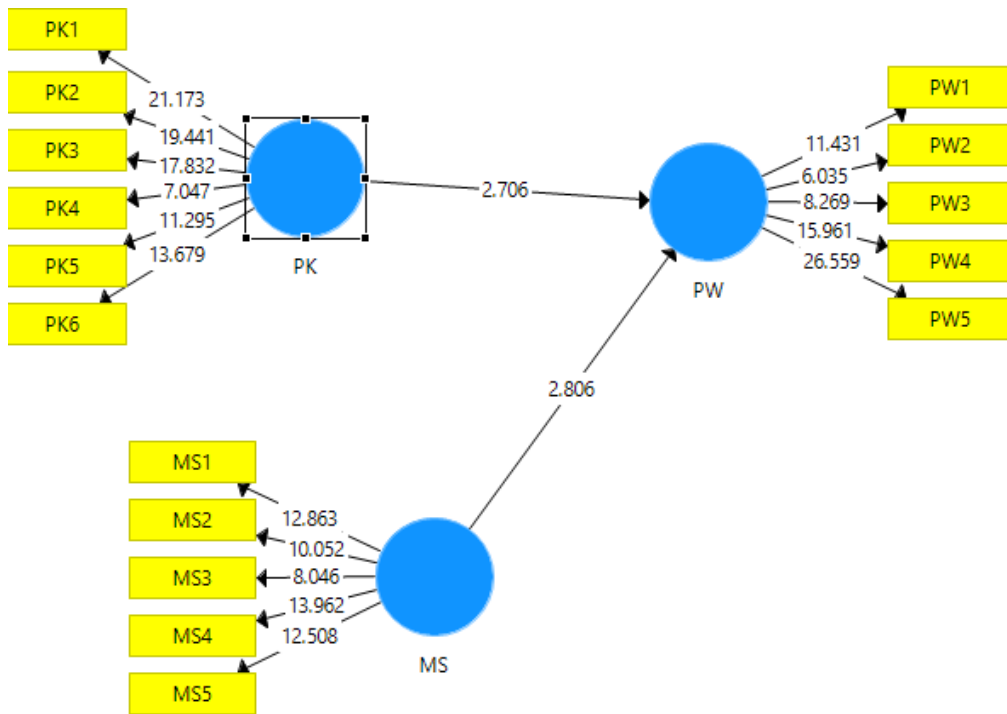

DAFTAR RIWAYAT HIDUP



DATA PRIBADI:

1. Nama : Hocky Jeksen
2. Tempat, Tanggal Lahir : Siak. 23 oktober 2000
3. Alamat : Jl. Dr. Sutomo no. 01, rt 03/ rw 08, kec. Siak, kab. Siak, siak
4. Agama : Buddha
5. Kewarganegaraan : Indonesia
6. Telepon : 082386655662
7. Email : hocky.115180518@stu.untar.ac.id

PENDIDIKAN FORMAL

1. 2018 – 2022 Universitas Tarumanagara
2. 2015 – 2018 SMA Negeri 37 Jakarta
3. 2012 – 2015 SMP Negeri 3 Jakarta
4. 2006 – 2012 SD Manggarai 19

HASIL PEMERIKSAAN TURNITIN

12/29/2021

Turnitin

Turnitin Originality Report

Processed on: 29-Dec-2021 07:23 WIB
ID: 1736176240
Word Count: 7242
Submitted: 1

(Lerbin R. Aritonang R.)
Manajemen Litbang FE UNTAR

Similarity Index
6%

Similarity by Source	
Internet Sources:	6%
Publications:	2%
Student Papers:	N/A

PENGARUH PENDIDIKAN
KEWIRAUSAHAAN DAN PENGGUNAAN
MEDIA SOSIAL TERHADAP PERILAKU
WIRAUSAHA MUDA DI JAKARTA By Sm
Hocky Jeksen

2% match (Internet from 15-Sep-2021)

<http://download.garuda.ristekdikti.go.id/article.php?article=1636273&title=PENGARUH+PENDIDIKAN+KEWIRAUSAHAAN+TERHADAP+PERILAKU+WIRAUSAHA&val=1384>

1% match (Internet from 28-Oct-2021)

http://repository.untar.ac.id/13371/1/bukti PENELITIAN_10191033_5A003442.pdf

1% match (Internet from 12-Oct-2021)

http://repository.untar.ac.id/13332/1/bukti PENELITIAN_10189012_10A134016.pdf

1% match (Internet from 28-Oct-2021)

http://repository.untar.ac.id/13368/1/bukti PENELITIAN_10191031_10A210730.pdf

1% match (Internet from 24-Nov-2021)

<https://journal.untar.ac.id/index.php/JMDK/article/download/9871/6519>

1% match ()

[YUNITASARI, IKA, Wulandari, Fitri. "PENGARUH KECERDASAN EMOSIONAL DAN PERSEPSI DUKUNGAN ORGANISASI TERHADAP KINERJA PERAWAT \(STUDI KASUS DI RSUD Ir. SOFKARNO SUKOHARJO\)". 2018](#)