

SKRIPSI
PENGARUH *LOCUS OF CONTROL* DAN *SELF EFFICACY*
TERHADAP KINERJA KARYAWAN PT HARUM AROMA
NUSANTARA DI JAKARTA



DIAJUKAN OLEH:

NAMA : Robbyca

NPM: 115160079

UNTUK MEMENUHI SEBAGIAN DARI SYARAT-SYARAT
GUNA MENCAPAI GELAR SARJANA EKONOMI

PROGRAM STUDI MANAJEMEN
FAKULTAS EKONOMI DAN BISNIS
UNIVERSITAS TARUMANAGARA
JAKARTA

2022

SKRIPSI
PENGARUH *LOCUS OF CONTROL* DAN *SELF EFFICACY*
TERHADAP KINERJA KARYAWAN PT HARUM AROMA
NUSANTARA DI JAKARTA



DIAJUKAN OLEH:

NAMA : Robbyca

NPM: 115160079

UNTUK MEMENUHI SEBAGIAN DARI SYARAT-SYARAT
GUNA MENCAPAI GELAR SARJANA EKONOMI

PROGRAM STUDI MANAJEMEN
FAKULTAS EKONOMI DAN BISNIS
UNIVERSITAS TARUMANAGARA

JAKARTA

2022

HALAMAN PERNYATAAN TIDAK MELAKUKAN PLAGIAT



FR.FE-4.7-RO

SURAT PERNYATAAN

Yang bertanda tangan di bawah ini :

Nama mahasiswa : Robbyca
NPM (Nomor Pokok Mahasiswa) : 115160079
Program Studi : SI Manajemen
Alamat : Jl. Petambakan Raya Bangun Kapuk Mas
A2/B
Telp: 5405001
HP: 0812 8625 4772

Dengan ini saya menyatakan, apabila dalam pembuatan skripsi ternyata saya:

1. Melakukan plagiat/ menyontek;
2. Mengutip tanpa menyebut sumbernya;
3. Menggunakan data fiktif atau memanipulasi data;
4. Melakukan riset perusahaan fiktif (hal ini Jurusan Akuntansi/Manajemen dapat konfirmasi langsung ke perusahaan terkait sesuai dengan surat risetnya).

Saya bersedia dikenakan sanksi berupa pembatalan skripsi dan diskors maksimal 2 (dua) semester. Kemudian apabila hal di atas terbukti setelah lulus ujian skripsi/komprehensif saya bersedia dinyatakan batal skripsi dan kelulusannya.

Demikian surat pernyataan ini saya buat dengan sebenarnya tanpa ada paksaan dari pihak manapun.

Jakarta, 21 Januari 2022

ROBBYCA

Nama Lengkap Mahasiswa

Catatan:

1. Asli dikembalikan ke jurusan Akuntansi/Manajemen dan difotocopy untuk mahasiswa yang bersangkutan.
2. Harap disertakan pada skripsi sebelum maupun setelah lulus ujian dan revisi.

**FAKULTAS EKONOMI DAN BISNIS
UNIVERSITAS TARUMANAGARA
JAKARTA**

TANDA PERSETUJUAN SKRIPSI

NAMA : Robbyca
NO. POKOK MAHASISWA : 115160079
PRGORAM JURUSAN : S1 Menejemen
KONSENTRASI : Menejemen sumber daya manusia
JUDUL SKRIPSI : PENGARUH LOCUS OF CONTROL
DAN SELF EFFICACY TERHADAP
KINERJA KARYAWAN PT HARUM
AROMA NUSANTARA DI JAKARTA

Jakarta, Januari 2022

Pembimbing,



(Oey Hannes Widjaja., S.E., M.M., MIKOM)

Press **Esc** to exit full screen

**FAKULTAS EKONOMI DAN BISNIS
UNIVERSITAS TARUMANAGARA
JAKARTA**

TANDA PENGESAHAN SKRIPSI

Nama : Robbyca
NIM : 115160079
Program Studi : S1 Manajemen

Judul Skripsi

**PENGARUH *LOCUS OF CONTROL* DAN *SELF EFFICACY* TERHADAP KINERJA
KARYAWAN PT HARUM AROMA NUSANTARA DI JAKARTA**

Telah diuji pada Ujian Skripsi dan Komprehensif tanggal 26 Januari 2022 dan dinyatakan lulus, dengan tim penguji yang terdiri atas:

1. Ketua : Frangky Slamet S.E., M.M.
2. Anggota 1 : Oey Hannes Widjaja., S.E., M.M., MIKOM
- Anggota 2 : Rodhiah Dra., M.M.

Jakarta, 26 Januari 2022

Pembimbing



(Oey Hannes Widjaja., S.E., M.M., MIKOM)

ABSTRACT

UNIVERSITAS TARUMANAGARA

FAKULTAS EKONOMI DAN BISNIS

JAKARTA

- (A) Robbyca (11516)
- (B) PENGARUH *LOCUS OF CONTROL* DAN *SELF EFFICACY* TERHADAP KINERJA KARYAWAN PT HARUM AROMA NUSANTARA DI JAKARTA
- (C) 49 pages, 2021, 17 tables, 6 pictures, 4 attachment
- (D) HUMAN RESOURCE MANAGEMENT
- (E) *Abstract: The purpose of this study was to determine the effect of locus of control and self-efficacy on the performance of employees of PT Harum Aroma Nusantara in Jakarta. The population in this study were employees who worked at PT Harum Aroma Nusantara, and there were 35 respondents in this study. The results of this study indicate that there is a positive influence between locus of control and self-efficacy on employee performance.*
- (F) *Keywords: Locus Of Control, Self Efficacy, Employee Performance*
- (G) 31 References (2005-2021)
- (H) Oey Hannes Widjaja., S.E., M.M., MIKOM

ABSTRAK

UNIVERSITAS TARUMANAGARA

FAKULTAS EKONOMI DAN BISNIS

JAKARTA

- (A) ROBBYCA (11516)
- (B) PENGARUH *LOCUS OF CONTROL* DAN *SELF EFFICACY* TERHADAP KINERJA KARYAWAN PT HARUM AROMA NUSANTARA DI JAKARTA
- (C) 49 hlm, 2021, Tabel 17, Gambar 6, Lampiran 4.
- (D) MANAJEMEN SUMBER DAYA MANUSIA
- (E) Abstrak: Tujuan dari penelitian ini adalah untuk mengetahui pengaruh locus of control dan self efficacy terhadap kinerja karyawan karyawan PT Harum Aroma Nusantara di Jakarta. Populasi pada penelitian ini adalah karyawan yang bekerja pada PT Harum Aroma Nusantara, dan terdapat 35 responden dalam penelitian ini. Hasil dari penelitian ini menunjukkan bahwa ada pengaruh yang positif antara locus of control dan self efficacy terhadap kinerja karyawan.
- (F) Kata Kunci: *Locus Of Control*, *Self Efficacy*, Kinerja Karyawan
- (G) Daftar Pustaka 31 (2005-2021)
- (H) Oey Hannes Widjaja., S.E., M.M., MIKOM

HALAMAN MOTTO

“MENCARI UANG UNTUK HIDUP, HIDUP UNTUK MENCARI UANG “

-ROBBYCA 2022

HALAMAN PERSEMBAHAN

Karya sederhana yang sudah saya buat, saya persembahkan untuk: Saya sendiri, Papa, Mami, mama dan seluruh keluarga saya tercinta, Seluruh team Ipool yang sudah membantu dan mendukung saya.

KATA PENGANTAR

Puji dan syukur penulis panjatkan kepada Tuhan Yang Maha Esa atas berkat, rahmat, dan anugerah-Nya, sehingga skripsi ini dapat terselesaikan dengan baik. Tujuan dari penyusunan skripsi ini adalah untuk memenuhi sebagian dari syarat syarat guna mencapai gelar Sarjana Ekonomi pada Fakultas Ekonomi dan Bisnis, Jurusan Manajemen, Universitas Tarumangara, Jakarta.

Penulisan skripsi ini tidak mungkin dapat berjalan dengan baik tanpa bantuan dari berbagai pihak, maka pada kesempatan ini penulis ingin menyampaikan rasa terima kasih yang sebesar-besarnya kepada:

1. Bapak Oey Hannes Widjaja., S.E., M.M., selaku Dosen Pembimbing penulis yang telah banyak meluangkan waktu, tenaga dan pikiran untuk memberikan petunjuk dan bimbingan kepada penulis selama proses penyusunan skripsi ini sehingga dapat diselesaikan dengan baik.
2. Bapak Dr., Sawidji Widoatmodjo, S.E., M.M., MBA., selaku Dekan Fakultas Ekonomi dan Bisnis Universitas Tarumanagara.
3. Bapak Ronnie Resdianto Masman S.E., M.A., M.M. selaku Wakil Dekan Fakultas Ekonomi Dan Bisnis Universitas Tarumanagara
4. Bapak Dr., Keni, S.E., M.M., selaku Ketua Jurusan Manajemen Fakultas Ekonomi dan Bisnis Universitas Tarumanagara.
5. Bapak Frangky Slamet, S.E., M.M., Selaku Kepala Program Studi S1 Manajemen Fakultas Ekonomi dan Bisnis Universitas Tarumanagara
6. Para dosen dan staf pengajar Universitas Tarumanagara, yang telah membimbing dan mendidik penulis selama perkuliahan di Fakultas Ekonomi dan Bisnis Universitas Tarumanagara.
7. Para staf administrasi dan staf perpustakaan Fakultas Ekonomi dan Bisnis Universitas Tarumanagara, yang telah memberikan pelayanan kepada penulis.
8. Untuk papi, mami, dan keluarga penulis serta keluarga besar penulis yang banyak memberikan perhatian, doa, dan dukungan moril maupun materiil selama masa studi di Universitas Tarumanagara sampai penyusunan skripsi ini.

9. Untuk Sahabat Penulis yang senantiasa mendengarkan keluh kesah penulis, menghibur, serta memberikan semangat dalam menyelesaikan skripsi ini.
10. Semua pihak yang tidak dapat disebutkan satu per satu yang telah membantu penulis selama proses penyusunan skripsi ini.

Skripsi ini jauh dari sempurna yang dikarenakan keterbatasan penulis. Oleh karena itu, penulis mengharapkan kritik dan saran yang membangun dari semua pihak demi kesempurnaan skripsi ini. Akhir kata, semoga skripsi ini dapat bermanfaat bagi semua pihak yang membutuhkan.

Jakarta, Januari 2022

Penulis,

(Robbyca)

DAFTAR ISI

	Halaman
HALAMAN JUDUL.....	i
SURAT PERNYATAAN TIDAK MELAKUKAN PLAGIAT	ii
HALAMAN TANDA PERSETUJUAN SKRIPSI.....	iii
HALAMAN PENGESAHAN	iv
ABSTRAK.....	v
HALAMAN MOTTO	vii
HALAMAN PERSEMBAHAN	viii
KATA PENGANTAR.....	ix
DAFTAR ISI.....	xi
DAFTAR TABEL	xiii
DAFTAR GAMBAR	xiv
DAFTAR LAMPIRAN	xv
BAB I PENDAHULUAN.....	1
A. Permasalahan.....	1
1. Latar Belakang.....	1
2. Rumusan Masalah.....	3
3. Identifikasi Masalah.....	3
4. Batasan Masalah	3
B. Tujuan dan Manfaat Penelitian	4
1. Tujuan	4
2. Manfaat	4
BAB II LANDASAN TEORI	5
A. Gambaran Umum Teori	5
B. Kaitan Antara Variabel-Variabel.....	17

C. Penelitian Yang Relevan.....	18
D. Kerangka Pemikiran dan Hipotesis	22
BAB III METODE PENELITIAN.....	24
A. Desain Penelitian	24
B. Populasi dan Sampel	24
C. Teknik Pengambilan Sampel.....	25
D. Operasional Variabel	26
E. Analisis Validitas dan Realibilitas	29
F. Analisis Data.....	30
BAB IV HASIL PENELITIAN DAN PEMBAHASAN.....	33
A. Deskripsi Subyek Penelitian dan Obyek Penelitian	33
B. Hasil Uji Asumsi Analisis Data.....	38
C. Hasil Analisis Data	42
D. Pembahasan.....	46
BAB V PENUTUP.....	48
A. Kesimpulan.....	48
B. Saran.....	48
DAFTAR PUSTAKA.....	50
LAMPIRAN.....	54
DAFTAR RIWAYAT HIDUP	65

dukungan tersebut bisa menjadi sumber kekuatan bagi suatu perusahaan khususnya lembaga intermediasi. Karyawan pun lebih berpotensi untuk selalu meningkatkan kapabilitasnya dan menjadikan perusahaan lebih unggul.

BAB V

PENUTUP

A. KESIMPULAN

Berdasarkan analisis dan pembahasan yang telah dijelaskan pada bab IV, maka dapat disimpulkan sebagai berikut:

- a. Berdasarkan hasil analisis nilai *T-Statistics* hipotesis kedua sebesar 5.071 ($T\text{-Statistics} < 1.96$) dan nilai *P-Values* sebesar 0.000 ($p < 0.05$), sehingga hasil hipotesis pertama diterima. Dengan demikian, *locus of control* berpengaruh positif terhadap kinerja karyawan.
- b. Berdasarkan hasil analisis nilai *T-Statistics* hipotesis pertama sebesar 2.187 ($T\text{-Statistics} < 1.96$) dan nilai *P-Values* sebesar 0.029 ($p < 0.05$), sehingga hasil hipotesis pertama diterima. Dengan demikian, *self efficacy* berpengaruh positif terhadap kinerja karyawan.

B. KETERBATASAN DAN SARAN

Penelitian ini terdapat beberapa keterbatasan antara lain sebagai berikut :

- a. Penelitian ini dilakukan dengan metode survey melalui kuesioner sehingga peneliti tidak dapat mengontrol jawaban responden, dimana responden bisa saja tidak jujur dalam mengisi kuesionernya.
- b. Variabel yang diteliti masih belum cukup mengukur variabel yang mempengaruhi kinerja karyawan, maka dapat diharapkan penelitian selanjutnya dapat menambah variabel yang benar-benar dapat mempengaruhi kepuasan kerja.

Setelah meneliti dan mengetahui permasalahan perusahaan, maka saran yang dapat diberikan bagi perusahaan dan peneliti lain yaitu :

- a. Perusahaan dapat meningkatkan kinerja karyawannya dengan cara mengusahakan *self efficacy* dan *locus of control* yang baik. Karena dengan adanya *self efficacy* dan *locus of control* yang baik dalam

perusahaan, dapat meningkatkan kinerja karyawan dalam mencapai tujuan perusahaan.

- b. Bagi perusahaan. Dalam hal ini, penulis menyarankan pimpinan sebaiknya dapat menunjang dan memperhatikan karyawannya agar dapat menjadi lebih baik dengan cara pemimpin menciptakan *self efficacy* dan *locus of control* yang baik dengan karyawannya untuk melakukan pekerjaan bersama dan agar terjalin hubungan yang baik dalam bekerja.
- c. Bagi peneliti, disarankan untuk melakukan penambahan variabel lain yang dapat memberikan pengaruh terhadap kinerja karyawan seperti kompensasi disiplin kerja dan kepuasan kerja.
- d. Penelitian selanjutnya disarankan untuk menggunakan metode wawancara kepada responden, sehingga jawaban responden dapat dikontrol agar tidak terjadi salah persepsi dari responden terhadap instrumen penelitian yang digunakan.

Daftar Pustaka

- Agung, W. K. & Zarah, P (2016). *Metode Penelitian Kuantitatif*, Yogyakarta: Pandiva Buku.
- Ali, F., & Wardoyo, D. T. W. (2021). Pengaruh *Self Efficacy* Terhadap Kinerja Karyawan Dengan Kepuasan Kerja Sebagai Variabel Intervening (Studi PT. Ultrajaya Milk Industry, Tbk Surabaya Bagian Marketing). *Jurnal Ilmu Manajemen*, 9(1).
- Ary, I. R., & Sriathi, A. A. A. (2019). Pengaruh *Self Efficacy* Dan *Locus Of Control* Terhadap Kinerja Karyawan. *E-Jurnal Manajemen*, 8(1), 6990-7013.
- Chasanah, L. N. (2018). *Pengaruh self esteem, self efficacy dan locus of control terhadap kinerja karyawan melalui kepuasan kerja sebagai variabel intervening: Studi pada Bank Jatim Syariah Cabang Malang* (Doctoral dissertation, Universitas Islam Negeri Maulana Malik Ibrahim).
- Deany, A. S., Sukartha, I. M., & Wirama, D. G. (2016). Pengaruh Self Esteem, Self Efficacy, Locus of Control, dan Emotional Stability Pada Kinerja Pengelola Anggaran Belanja Universitas Udayana. *E-Jurnal Ekonomi dan Bisnis Universitas Udayana*, 5(11), 3713-3740.
- Diawati, H., Komariah, K., & Norisanti, N. (2019). Peran Motivasi Kerja dan Efikasi Diri (Self-Efficacy) dalam Meningkatkan Kinerja Karyawan. *Journal of Management and Bussines (JOMB)*, 1(1), 99-108.
- Erdawati, E. (2015). Pengaruh Locus Of Control dan Stres Kerja terhadap Kinerja Pegawai di Dinas Kelautan dan Perikanan Kabupaten Pasaman Barat. *Jurnal Apresiasi Ekonomi*, 3(1), 36-45.
- Ghozali, Imam. 2014. *Structural Equation Modeling, Metode Alternatif dengan Partial Least Square (PLS)*. Edisi 4. Semarang: Badan Penerbit Universitas Diponegoro.

- Hermawan, F., & Kaban, D. F. (2014). Pengaruh *locus of control* terhadap kinerja karyawan (Studi Pada Karyawan Di Pt X). *Jurnal Manajemen Bisnis*, 5(1), 31-39.
- Hersita, L. T. (2021). Pengaruh *Self Esteem*, *Self Efficacy* Dan *Locus Of Control* Terhadap Kinerja Karyawan (*Studi Empiris Pada CV. Bestone Indonesia, Kabupaten Magelang*) (Doctoral dissertation, Skripsi, Universitas Muhammadiyah Magelang).
- Hersita, L. T. (2021). Pengaruh *Self Esteem*, *Self Efficacy* dan *Locus Of Control* Terhadap Kinerja Karyawan (*Studi Empiris Pada CV. Bestone Indonesia, Kabupaten Magelang*) (Doctoral dissertation, Skripsi, Universitas Muhammadiyah Magelang).
- Indrawati, Y. (2014). Pengaruh *Self Esteem*, *Self Efficacy* Dan Kepuasan Kerja Terhadap Kinerja Karyawan (Studi Kasus Perawat RS Siloam Manado). *Jurnal Riset Bisnis dan Manajemen*, 2(4).
- Istiono, D. (2020). Pengaruh *Self Efficacy* dan *Locus Of Control* Terhadap Kinerja Karyawan Dengan Kepribadian Sebagai Variabel Moderating (Studi Pada Pt. Wijaya Karya Beton, Tbk Ppb Majalengka). *Entrepreneur: Jurnal Bisnis Manajemen Dan Kewirausahaan*, 1(1), 1-13.
- Karim, A. (2013). Analisis *Locus Of Control* Pada Kinerja Karyawan dan Etika Kerja Syariah Sebagai Pemoderasi. *Jurnal Ilmu Manajemen dan Akuntansi Terapan (JIMAT)*, 4(1), 15-27.
- Margono, S. (2005). *Metode Penelitian Pendidikan*, Jakarta: Rineka Cipta, 1997.
- Subana, Drs, *Statistik Pendidikan*, Bandung: Pustaka Setia.
- Marwan, M., Rajak, A., & Yallo, A. M. (2019). Pengaruh *Locus of Control* dan *Self-Efficacy* Terhadap Komitmen Organisasi Pegawai pada Balai Latihan Kerja (Blk) Di Kota Ternate. *Jurnal Manajemen Sinergi*, 6(1).

- Oktavia, M., & Suryoko, S. (2017). Pengaruh *Self-Efficacy* dan *Locus Of Control* Terhadap Kinerja Karyawan Divisi Redaksi PT. Semarang Intermedia Pers. *Jurnal Ilmu Administrasi Bisnis*, 6(1), 77-87.
- Purnomo, R., & Lestari, S. (2010). Pengaruh kepribadian, self-efficacy, dan locus of control terhadap persepsi kinerja usaha skala kecil dan menengah. *Jurnal Bisnis dan Ekonomi*, 17(2).
- Putri Ardi, V. T. (2017). Pengaruh *Self Efficacy* Terhadap *Employee Engagement* Dan Kinerja Karyawan (*Studi pada Karyawan PT Telekomunikasi Indonesia Regional V Surabaya*) (Doctoral dissertation, Universitas Brawijaya).
- Putri, R. A., & SE, S. C. R. (2018). Pengaruh Self Efficacy Dan Internal Locus Of Control Terhadap Kinerja Karyawan Di PT. PRIMAJASA BANDUNG (Doctoral dissertation, Perpustakaan Fakultas Ekonomi dan Bisnis Unpas Bandung).
- Sapariyah, R. A. (2011). Pengaruh self esteem, self efficacy and locos of control terhadap kinerja karyawan dalam persfektif balance scorecard pada perum pegadaian boyolali. *ProBank*, 1(7), 161202.
- Sari, F. N. (2014). *Pengaruh kepuasan kerja, self efficacy, Locus of control terhadap kinerja karyawan (study empiris pada pt. Batam textile industry ungaran)* (Doctoral dissertation, Universitas Muhammadiyah Surakarta).
- Sebayang, S., & Sembiring, J. (2017). Pengaruh Self Esteem dan Self Efficacy terhadap Kinerja Karyawan Studi Kasus di PT. Finnet Indonesia. *eProceedings of Management*, 4(1).
- Sekaran, U., & Bougie, R. (2016). *Research Methods for Business: A Skill Building Approach* Seventh Edition. Chichester, West Sussex, United Kingdom: Wiley.

- Sekaran, U., and R. Bougie. (2013). *Research Method For Business*. Chennai, India: Johan Wiley & Sons Ltd.
- Sekaran, U., and R. Bougie. (2017). *Metode Penelitian Bisnis*. Edisi 6 & Buku 2. Salemba Jakarta.
- Setiawan, A. P., & Andjarwati, T. (2017). Pengaruh Self Efficacy dan Motivasi Terhadap Kinerja Karyawan PT. Busson Auto Finance (BAF) Cabang Surabaya I. *Jurnal Ekonomi Manajemen*, 2(1), 275-284.
- Soviaturrini, N. A. (2021). *Pengaruh Self Efficacy dan Locus of Control Terhadap Kinerja Karyawan BPRS Sarana Prima Mandiri (SPM) Pamekasan* (Doctoral dissertation, INSTITUT AGAMA ISLAM NEGERI MADURA).
- Wasesa, S., & Ashal, F. F. (2017). Pengaruh Locus Of Control, Employee Relations Dan Unsur Religi Dalam Meningkatkan Kinerja Karyawan PT Bank Syariah Mandiri CFBC Medan. *AT-TAWASSUTH: Jurnal Ekonomi Islam*, 2(2), 235-259.
- Waworuntu, V. L. (2018). Pengaruh Locus Of Control Dan Kepuasan Kerja Terhadap Prestasi Kerja Pada PT Suzuki Finance Indonesia. *Jurnal EMBA: Jurnal Riset Ekonomi, Manajemen, Bisnis dan Akuntansi*, 6(3).
- Windy, S. N. (2019). *Pengaruh locus of control dan self efficacy terhadap kinerja karyawan di PT PLN (Persero) area Tasikmalaya* (Doctoral dissertation, UIN Sunan Gunung Djati Bandung).

Daftar Lampiran

Lampiran 1. Kuesioner

Isilah pertanyaan pada bagian I sesuai dengan data diri Anda.

Anda dapat mengisi dengan memberikan Tanda Silang (X) pada table angka 1 sampai 5 sesuai dengan jawaban yang paling sesuai dengan pendapat anda tanpa adanya paksaan dari seseorang. Anda hanya diperbolehkan mengisi satu pilihan jawaban saja untuk setiap pernyataan dari kuesioner dibawah ini. Berikut keterangan untuk setiap pilihan jawaban Anda adalah sebagai berikut :

Skala	Keterangan
1	Sangat Tidak Setuju
2	Tidak Setuju
3	Netral
4	Setuju
5	Sangat Setuju

Bagian I

Nama :

Jenis Kelamin :

Usia :

Lama Bekerja :

Kisaran Pendapatan Perbulan :

Bagian II

1. *Locus Of Control*

Kode	Pernyataan	STS	TS	N	S	SS
		Bobot				
		1	2	3	4	5
LOC1	Berusaha mengendalikan diri agar selalu berinisiatif tinggi					
LOC2	Berusaha mengendalikan diri untuk berfikir efektif					
LOC3	Bisa berinisiatif jika di dukung oleh rekan saya					
LOC4	Mau berusaha jika di dorong oleh orang di sekitar saya					
LOC5	Bisa lebih mudah mencari informasi karena ada internet					

2. Self Efficacy

Kode	Pernyataan	STS	TS	N	S	SS
		Bobot				
		1	2	3	4	5
SE1	Dapat menyelesaikan tugas					
SE2	Berusaha dengan keras, gigih dan tekun untuk menyelesaikan tugas					
SE3	Menumbuhkan motivasi pada diri sendiri dalam menyelesaikan tugas					

SE4	Mampu menghadapi hambatan dan kesulitan					
SE5	Dapat menyelesaikan tugas meskipun itu luas atau spesifik					

3. Kinerja Karyawan

Kode	Pernyataan	STS	TS	N	S	SS
		Bobot				
		1	2	3	4	5
K1	Selalu teliti pada saat melakukan setiap pekerjaan					
K2	Mampu menyelesaikan pekerjaan sesuai standart yang di tetapkan					
K3	Mampu menyelesaikan pekerjaan dengan tepat waktu					
K4	Bertanggung jawab atas hasil pekerjaan yang saya selesaikan					
K5	Mampu mengambil keputusan dengan cepat dan tepat dalam suatu pekerjaan					
K6	Selalu menggunakan sarana dan prasarana kerja dengan baik					

K7	Mampu menjalin kerjasama dengan pimpinan dan rekan kerja					
K8	Selalu kompak dengan karyawan lain dalam menyelesaikan masalah pekerjaan					

Lampiran 2. Hasil Perolehan Data Kuesioner

LOC1	LOC2	LOC3	LOC4	LOC5
5	5	5	4	5
3	3	3	4	4
3	3	4	3	3
4	5	4	5	4
5	4	4	5	4
4	5	5	4	5
3	4	3	4	4
5	5	5	5	5
3	3	3	3	4
5	3	3	3	3
5	5	4	4	4
4	4	4	4	5
3	3	3	3	4
5	5	4	4	5
4	3	5	5	5
5	4	5	5	5
4	5	4	4	4
3	4	3	5	4
3	4	4	3	5
4	5	4	4	4
3	4	5	5	5
4	5	4	4	4
5	3	5	5	4
3	5	5	5	5
5	5	5	5	5
4	4	4	4	4
3	3	4	3	3

4	4	4	4	4
3	5	4	5	3
4	4	4	4	4
5	5	5	4	5
4	4	4	4	4
5	4	5	4	4
3	3	3	4	4
4	4	4	4	3

SE1	SE2	SE3	SE4	SE5
4	4	4	5	5
3	3	3	3	3
4	5	3	5	4
5	4	4	5	5
5	5	5	5	5
4	4	4	4	5
4	4	3	3	4
3	3	3	5	4
2	3	3	3	3
4	4	3	4	4
5	5	4	4	4
4	4	4	5	4
3	3	3	3	4
5	5	4	4	4
5	5	3	5	5
4	3	3	4	3
5	5	4	5	4
4	4	4	4	3
3	4	4	3	4
5	5	5	5	4
2	3	3	3	5
4	4	4	5	4
3	3	3	3	3
5	4	5	4	4
3	5	5	5	5
4	4	4	4	4
3	3	3	3	4
4	3	3	4	4
2	2	2	2	2
4	4	4	4	4

5	5	5	5	5
4	4	4	4	4
5	3	4	3	5
3	3	4	4	4
2	5	4	4	4

K1	K2	K3	K4	K5	K6	K7	K8
5	5	5	5	5	5	5	5
4	4	3	3	3	3	3	3
3	3	2	2	2	2	2	2
2	5	5	4	4	4	4	5
5	4	5	5	5	3	5	5
5	4	4	5	4	5	4	5
3	4	3	3	4	3	3	4
5	5	5	5	5	5	5	5
3	3	3	3	3	3	2	3
4	4	4	4	4	4	3	3
3	4	3	3	5	2	4	4
4	4	4	4	5	4	3	4
3	4	4	3	3	3	4	4
4	5	5	5	4	5	5	4
5	5	4	5	4	4	4	5
5	5	3	3	3	3	2	5
4	5	4	5	4	4	4	5
4	4	5	4	4	5	3	4
5	4	4	3	3	3	5	4
5	4	5	4	4	4	4	5
4	4	4	4	5	3	3	4
4	4	5	4	5	5	5	4
5	5	4	5	4	4	2	4
5	4	4	5	5	2	4	5

5	5	5	5	5	5	5	5
4	4	4	4	4	4	4	4
4	4	4	4	4	2	3	4
4	4	4	3	4	4	4	4
2	4	2	2	2	5	5	2
4	4	4	4	4	4	4	4
5	5	5	5	5	5	5	5
4	4	3	4	3	4	4	4
5	5	5	3	5	5	5	5
3	4	3	4	3	4	3	3
4	3	4	4	4	3	4	4

Lampiran 3. Hasil Data Responden

Karakteristik Responden Berdasarkan Jenis Kelamin

jenis kelamin
35 responses

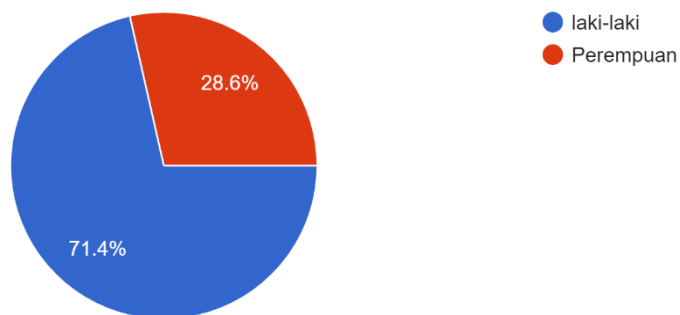

Karakteristik Responden Berdasarkan Lama Bekerja

Lama bekerja di perusahaan

35 responses

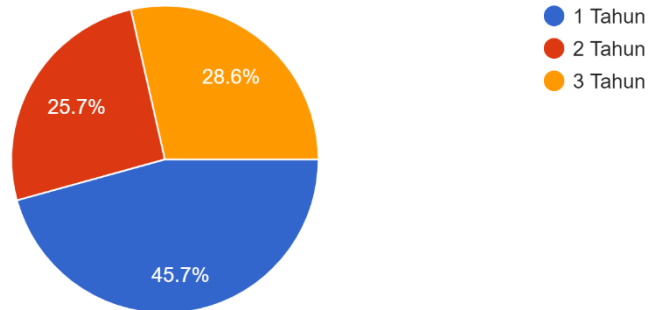

Karakteristik Responden Berdasarkan Kisaran Pendapatan

Kisaran pendapatan perbulan

35 responses

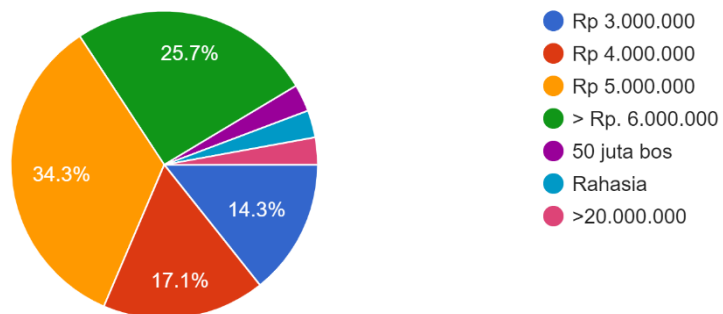

Lampiran 4. Hasil Olah Data SmartPLS

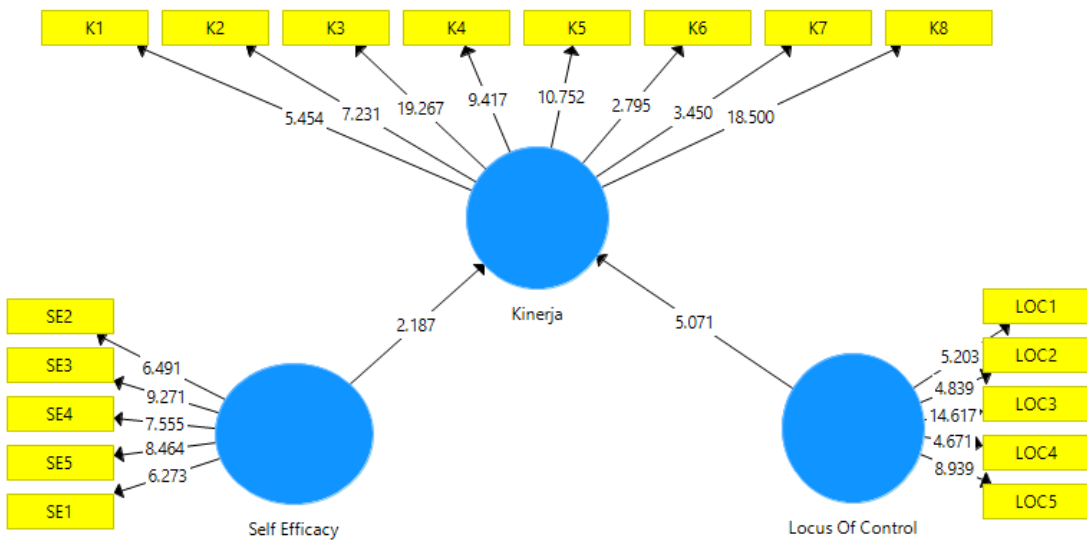
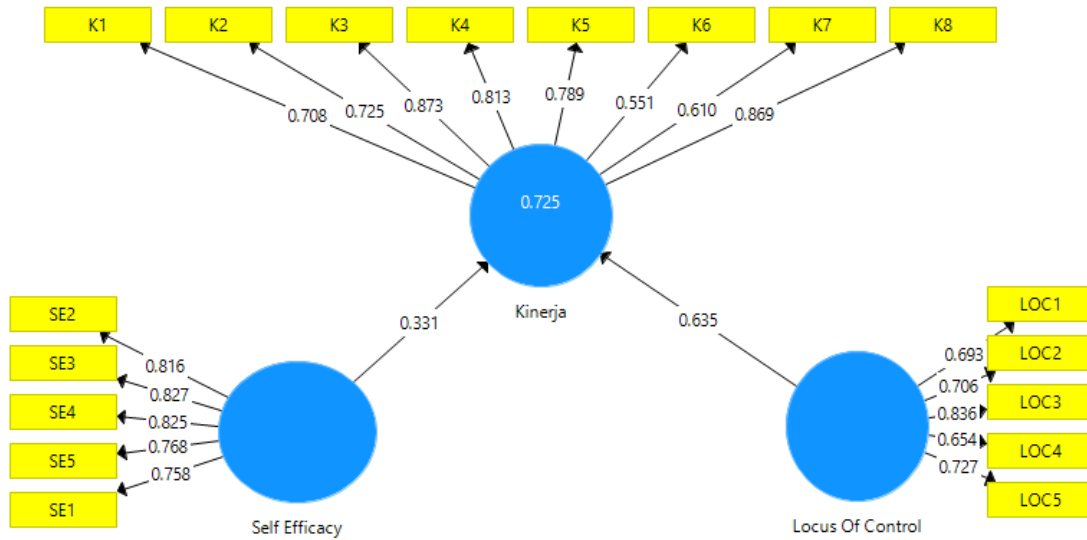

Validitas dan Reliabilitas Konstruk

	Cronbach's Alpha	rho_A	Reliabilitas Komposit	Rata-rata Varians Diekstrak (AVE)
Kinerja	0.885	0.901	0.910	0.563
Locus Of Control	0.774	0.781	0.847	0.527
Self Efficacy	0.860	0.870	0.898	0.639

Koefisien Jalur

	Sampel Asli (O)	Rata-rata Sampel (M)	Standar Deviasi (STDEV)	T Statistik (O/STDEV)	P Values
Locus Of Control -> Kinerja	0.635	0.623	0.125	5.071	0.000
Self Efficacy -> Kinerja	0.331	0.357	0.151	2.187	0.029

Outer Loading

	Kinerja	Locus Of Control	Self Efficacy
K1	0.708		
K2	0.725		
K3	0.873		
K4	0.813		
K5	0.789		
K6	0.551		
K7	0.610		
K8	0.869		
LOC1		0.693	
LOC2		0.706	
LOC3		0.836	
LOC4		0.654	
LOC5		0.727	
SE2			0.816
SE3			0.827
SE4			0.825
SE5			0.768
SE1			0.758

Hasil Pengujian Multikolinearitas

Variabel	VIF	Keterangan
<i>Locus Of Control</i> → <i>Kinerja Karyawan</i>	1.339	Tidak terdapat multikolinearitas

<i>Self Efficacy</i> → <i>Kinerja Karyawan</i>	1.339	Tidak terdapat multikolinearitas
--	-------	----------------------------------

Validitas Diskriminan

Kriteria Fornell-Larcker	Cross Loadings	Rasio Heterotrait-Monotrait (HTMT)	
	Kinerja	Locus Of Control	Self Efficacy
Kinerja	0.750		
Locus Of Control	0.802	0.726	
Self Efficacy	0.651	0.503	0.799

R Square

Matriks	R Square	Adjusted R Square
	R Square	Adjusted R Square
Kinerja	0.725	0.708

Fit_Model

Ringkasan Fit	rms Theta	
	Model Saturated	Model Estimasi
SRMR	0.116	0.116
d_ULS	2.306	2.306
d_G	1.529	1.529
Chi-Square	212.024	212.024
NFI	0.567	0.567

 (Lerbin R. Aritonang R.) Manajemen Litbang FE UNTAR			
Turnitin Originality Report Processed on: 10-Jan-2022 23:34 WIB ID: 1739653866 Word Count: 8412 Submitted: 1	<table border="1"> <tr> <td style="text-align: center;"> Similarity Index 22% </td> <td style="text-align: center;"> Similarity by Source Internet Sources: 22% Publications: 4% Student Papers: N/A </td> </tr> </table>	Similarity Index 22%	Similarity by Source Internet Sources: 22% Publications: 4% Student Papers: N/A
Similarity Index 22%	Similarity by Source Internet Sources: 22% Publications: 4% Student Papers: N/A		

PENGARUH LOCUS OF CONTROL DAN SELF EFFICACY TERHADAP KINERJA KARYAWAN PT HARUM AROMA NUSANTARA DI JAKARTA By Sa Robbyca Robbyca

2% match (Internet from 24-Nov-2021) https://journal.untar.ac.id/index.php/JMDK/article/download/13215/8088
1% match (Internet from 31-Dec-2021) https://journal.untar.ac.id/index.php/PSENAPEMAS/article/download/15139/8685
1% match (Internet from 11-Nov-2021) http://repository.unpas.ac.id/53668/2/BAB%201-3.pdf
1% match (Internet from 19-Oct-2018) http://repository.unpas.ac.id/39405/6/BAB%203.pdf
1% match (Internet from 20-Mar-2019) https://docobook.com/konsep-dasar-kinerja-dan-manajemen-kinerja77625b172f1d7619695a4e4dc883b5bc65376.html
1% match (Internet from 15-Jul-2020) https://docobook.com/kinerja-karyawan-berdasarkan-keterbukaan-terhadap.html
1% match (Internet from 15-Jul-2019) https://www.scribd.com/document/363161945/2-BAB-2-6-33
1% match (Internet from 11-Sep-2017) https://media.neliti.com/media/publications/110982-ID-pengaruh-locus-of-control-terhadap-kiner.pdf
1% match (Internet from 02-Jul-2018) https://media.neliti.com/media/publications/2383-ID-pengaruh-perencanaan-karir-dan-self-eficacy-terhadap-kinerja-karyawan-pada-pt-p.pdf
1% match (Internet from 10-Jun-2021) https://text-id.123dok.com/document/4yrlvvy-pengaruh-locus-of-control-internal-dan-eksternal-terhadap-kepuasan-kerja-pada-kantor-pusat-pt-pelindo-i-medan.html
1% match (Internet from 12-Apr-2021) https://ekonomi.usni.ac.id/jurnal/A01_publishjurnalfeusni_edisireg_51.pdf
1% match (Internet from 15-Jan-2021) https://www.coursehero.com/file/ngvg220/2-Faktor-kepemimpinan-Tidak-jarang-dalam-praktik-ditemukan-seorang-karyawan/
1% match (Internet from 16-Sep-2017) https://www.omicsonline.org/open-access/the-tradeoffs-between-job-satisfaction-performance-and-locus-of-control-on-job-performance-case-of-sohana-outfitters-company-2167-0269-1000272.pdf
1% match (Internet from 12-Sep-2021) http://eprints.uwp.ac.id/id/eprint/234/3/PSmarkup_Self%20Efficacy%2C%20Assertiveness%2C%20Dan%20Self%20Esteem%20Terhadap
1% match (Internet from 14-Jun-2021) http://repository.radenfatah.ac.id/4895/2/BAB%20II.pdf
1% match (Internet from 12-Oct-2021) http://repository.untar.ac.id/13332/1/huktipenelitian_10189012_10A134016.pdf
1% match (Internet from 27-Oct-2021) http://eprints.umg.ac.id/3828/7/BAB%20III.pdf
1% match (Internet from 19-May-2020) http://digilib.uinsgd.ac.id/18536/4/BAB%201.pdf
1% match (Internet from 25-Dec-2021) http://e-camouss.lainbukittinggi.ac.id/ecampus/Ambili_ampiran?clazz=ais_database_model_file_LampiranIain&download=false&jenis=Item&jurusan=&ref=98255&usingId=false
1% match (Internet from 22-Sep-2021) https://docplayer.info/159265108-Bab-iii-metode-penelitian.html
1% match (Internet from 13-Jun-2021) https://ainunrahman18.blogspot.com/
1% match (Internet from 18-Mar-2015) http://www.savap.org.pk/journals/ARInt./Vol.5%281%29/2014%285.1-30%29.pdf
1% match (Internet from 27-Dec-2021) http://jurnal.stkjobima.ac.id/index.php/GW/article/download/631/405/

DAFTAR RIWAYAT HIDUP

DATA PRIBADI

Nama : Robbyca
Tempat /tanggal lahir : Jakarta , 20 januari 1999
Jenis Kelamin : laki-laki
Agama : kristen
Kewarganegaraan : Indonesia
Alamat : jl. Peternakan raya bangun kapukmas A2 no 8
Telepon : 081286254772
Email : robbysca08@gmail.com

PENDIDIKAN FORMAL

2003-2006 : SD permata indah
2006-2012 : SMP permata indah
2012-2016 : SMA permata indah
2016-2021 : Program studi S1 – Ekonomi Manajemen Bisnis
Universitas Tarumagara